

Sansui

SR-222MKV

OPERATING INSTRUCTIONS / MODE D'EMPLOI / BETRIEBSANLEITUNG

ENGLISH

Thank you for purchasing this fine SANSUI product. Taking the time to read these operating instructions carefully before use will acquaint you fully with all its features and help ensure optimum performance.

* In order to simplify the explanation illustrations may sometimes differ from the originals.

Table of contents

Precautions.....	2
Controls and parts callouts.....	3
Setting-up.....	4
Connections.....	8
Operating procedures.....	9
Some useful hints.....	10
Specifications.....	11

FRANÇAIS

Nous vous remercions d'avoir acheté ce produit SANSUI de qualité. Lisez attentivement ce mode d'emploi avant de mettre l'appareil en service. Ceci vous permettra de vous familiariser avec l'ensemble de ses caractéristiques, et vous serez à même de profiter au maximum de ses performances.

* Pour simplifier les explications, les illustrations peuvent quelquefois être différentes des originaux.

Table des matières

Précautions.....	2
Liste des pièces et des commandes.....	3
Montage.....	4
Connexions.....	8
Procédés de réglage.....	9
Quelques conseils utiles.....	10
Spécifications.....	11

DEUTSCH

Herzlichen Glückwunsch zum Kauf dieses hochwertigen SANSUI-Produktes. Bitte nehmen Sie sich die Zeit, diese Betriebsanleitung gründlich durchzulesen, bevor Sie das Gerät in Betrieb nehmen, um sich voll mit allen seinen Merkmalen vertraut zu machen und immer optimale Leistung zu gewährleisten.

* Um die Erläuterung zu vereinfachen, können die Abbildungen manchmal vom Original abweichen.

Inhaltsverzeichnis

Vorsichtsmaßnahmen.....	2
Bezeichnung der Bedienungselemente.....	3
Aufstellung.....	4
Anschlüsse.....	8
Bedienungsverfahren.....	9
Einge nützliche Hinweise.....	10
Technische Daten.....	11

CAUTION
RISK OF ELECTRIC SHOCK
DO NOT OPEN

CAUTION: TO REDUCE THE RISK OF ELECTRIC SHOCK, DO NOT REMOVE COVER (OR BACK). NO USER-SERVICEABLE PARTS INSIDE. REFER SERVICING TO QUALIFIED SERVICE PERSONNEL.

CAUTION
RISK OF ELECTRIC SHOCK
DO NOT OPEN

ATTENTION: POUR REDUIRE LES DANGERS DE DECHARGE ELECTRIQUE, NE PAS ENLEVER LE COUVERCLE (OU LE PANNEAU ARRIERE). L'APPAREIL NE RENFERME AUCUNE PIECE, REPARABLE PAR L'UTILISATEUR. CONFIEZ TOUTE REPARATION OU ENTRETIEN A UN PERSONNEL QUALIFIE.

CAUTION
RISK OF ELECTRIC SHOCK
DO NOT OPEN

VORSICHT: UM DIE GEFAHR EINES ELEKTRISCHEN SCHLAGES ZU VERHINDERN, DIE ABDECKUNG (ODER RÜCKWAND) NICHT ENTFERNEN. ES BEFINDEN SICH KEINE VOM BENUTZER WARTBAREN TEILE IM INNEREN. ÜBERLASSEN SIE WARTUNGSARBEITEN QUALIFIZIERTEM FACHPERSONAL.

The lightning flash with arrowhead symbol, within an equilateral triangle, is intended to alert the user to the presence of uninsulated "dangerous voltage" within the product's enclosure that may be of sufficient magnitude to constitute a risk of electric shock to persons.

Le symbole à flèche brisée dans un triangle équilatéral a pour but d'attirer l'attention de l'utilisateur sur la présence, à l'intérieur du coffret, d'une "tension dangereuse" non isolée qui est d'une importance suffisante pour constituer un risque de décharge électrique pour les êtres humains.

Der Blitz mit dem Pfeil an der Spitze in einem gleichschenkligen Dreieck soll den Benutzer vor nicht isolierter "gefährlicher Spannung" im Produkt warnen, die eine Stromschlaggefahr für Personen darstellen kann.

The exclamation point within an equilateral triangle is intended to alert the user to the presence of important operating and maintenance (servicing) instructions in the literature accompanying the appliance.

Le point d'exclamation dans un triangle équilatéral a pour but de signaler à l'utilisateur la présence d'explications importantes, relatives à l'exploitation et à l'entretien, dans le texte accompagnant l'appareil.

Das Ausrufezeichen in einem gleichschenkligen Dreieck soll den Benutzer auf wichtige Betriebs- und Wartungsanleitungen im mit dem Gerät mitgelieferten Text aufmerksam machen.

Precautions

- Bear in mind the following points.

Power plug

When disconnecting the power cord from the power outlet, always take hold of the plug, and not the wire, and pull free. Never connect or disconnect the power plug with wet hands since you may receive an electric shock.

- Remember to disconnect the power plug from the power outlet when you do not intend to use the unit for a prolonged period of time.

Do not remove the bottom panel

Any inspections or adjustments inside the unit may lead to malfunctions and electric shocks. Do not touch any of the inside parts. SANSUI's warranty is not effective if a deterioration in the unit's performance results from remodeling inside.

Installation precautions

Do not install the unit in any of the following locations since this may result in a deterioration in performance or malfunction:

- Locations exposed to direct sunlight or near objects radiating heat such as heating appliances.
- Locations exposed to moisture or humidity.
- Locations with poor ventilation exposed to dust and dirt.
- Locations which are unstable and not perfectly flat or which are susceptible to vibration.

Do not wipe with thinners

Wipe the panels and case from time to time with a soft cloth. Using any kind of thinner, alcohol or volatile liquid will mar the surface, cause blotching on the exterior and erase the markings and should therefore be avoided.

Do not use insecticide sprays in the vicinity.

Lubrication

Your unit requires no lubrication whatsoever. Note that application of oil to the unit's center spindle or platter bearing may cause turntable breakdown.

Précautions

- Garder à l'esprit les points suivants.

Fiche d'alimentation

Lorsqu'on déconnecte le cordon d'alimentation de la prise secteur, toujours le tenir par sa fiche et non par le cordon, puis tirer. Ne jamais connecter ou déconnecter la fiche d'alimentation avec des mains mouillées car on risque de s'électrocuter.

- Ne pas oublier de déconnecter la fiche d'alimentation de la prise secteur quand on ne prévoit pas d'utiliser l'appareil pendant une période prolongée.

Ne pas ouvrir le panneau inférieur

Toutes vérifications ou tous réglages à l'intérieur de l'appareil peuvent entraîner un fonctionnement défectueux ou causer des chocs électriques. Ne toucher aucune des pièces à l'intérieur. SANSUI ne garantit pas l'altération des performances de l'appareil si les pièces internes ont été touchées.

Précautions d'installation

Ne pas installer l'appareil dans les endroits suivants. Il pourrait en résulter une altération des performances ou un fonctionnement défectueux:

- Endroits exposés directement au soleil ou à proximité d'objets dégageant de la chaleur comme les appareils de chauffage par exemple.
- Endroits exposés à l'humidité.
- Endroits mal aérés exposés à la poussière et à la saleté.
- Endroits instables et imparfaitement plats ou susceptibles de recevoir des vibrations.

Ne pas essuyer avec des amincisseurs

Essuyer les panneaux et le coffret de temps en temps avec un chiffon doux. Le fait d'utiliser un amincisseur, un liquide à base d'alcool ou volatile abîme les surfaces, engendre des taches sur l'extérieur et efface les inscriptions. Il convient donc d'éviter ces produits.

Ne pas utiliser de bombes insecticides à proximité de l'appareil.

Lubrification

Cet appareil ne nécessite aucune lubrification. Noter que l'application d'huile sur l'axe central de l'appareil ou sur le roulement du plateau risque d'entraîner une panne de l'appareil.

Vorsichtsmaßnahmen

- Bitte die folgenden Hinweise beachten.

Netzstecker

Zum Trennen des Netzkabels von der Steckdose immer am Stecker, nicht am Kabel anfassen, und abziehen. Zur Verhütung von Stromschlag den Netzstecker nie mit nassen Händen anschließen oder abziehen.

- Denken Sie daran, den Netzstecker aus der Steckdose abzuziehen, wenn Sie das Gerät für längere Zeit nicht benutzen.

Bodenplatte nicht abnehmen

Werden Inspektionen oder Justierungen im Geräteinnern ausgeführt, so kann dies zu Fehlfunktionen und Stromschlag führen. Keine Teile im Innern des Gerätes berühren. SANSUI's Garantie erstreckt sich nicht auf Beeinträchtigungen der Geräteleistung, die auf unbefugte Eingriffe im Innern des Gerätes zurückzuführen sind.

Vorsichtsmaßnahmen zur Installation

Um Beeinträchtigungen der Leistung oder Fehlfunktion zu vermeiden, sollte das Gerät nicht an den folgenden Orten aufgestellt werden:

- In direktem Sonnenlicht oder in der Nähe von Wärmequellen wie Heizkörpern usw.
- An Orten mit hoher Feuchtigkeit oder Nässe.
- An Orten mit schlechter Luftzirkulation, wo das Gerät Staub oder Schmutz ausgesetzt ist.
- Auf unstablen, unebenen oder leicht vibrierenden Unterlagen.

Zum Reinigen des Gerätes keine Verdüner benutzen

Gehäuse und Schalttafel ab und zu mit einem weichen Tuch abreiben. Die Verwendung von Verdünnern, Alkohol oder leichtflüchtigen Reinigungsmitteln ist zu vermeiden, weil es dadurch zu Beschädigung der Oberfläche, Fleckenbildung und Abreiben der Markierungen kommen kann.

Keine Insektensprays in der Nähe des Gerätes verwenden.

Schmierung

Ihr Gerät erfordert keinerlei Schmierung. Beachten Sie bitte, daß Öl auf der Mittelspindel oder dem Plattentellerlager zum Ausfall des Plattenspielers führen kann.



WARNING: To prevent fire or shock hazard, do not expose this appliance to rain or moisture.

- The Model No. and Serial No. of your unit are shown on its back panel.
- SANSUI attests that this product conforms with EEC directive 82/499/EEC.
- This unit keeps the postal regulations according VDE 0875.

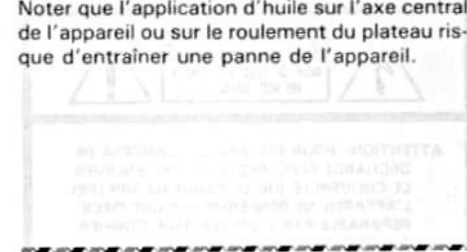

ATTENTION: Pour éviter les dangers d'électrocution ou d'incendie, ne pas exposer cet appareil à la pluie ou à l'humidité.

- Le numéro du modèle et le numéro de série de l'appareil sont inscrits sur son panneau arrière.
- La société SANSUI déclare que cet appareil est conforme aux prescriptions de la directive 82/499 CEE.
- Cet appareil est conforme aux règlements postaux, d'après VDE 0875.

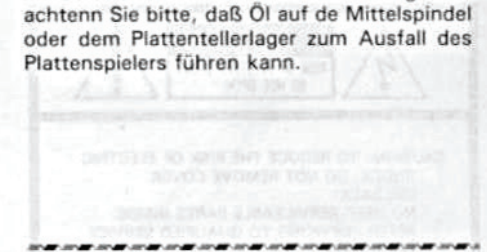

WARNUNG: Setzen Sie dieses Gerät zur Verhütung von Feuer- und Stromschlaggefahr weder Regen noch Feuchtigkeit aus.

- Die Modell- und die Seriennummer Ihres Gerätes sind auf der Geräterückseite angegeben.
- SANSUI weist aus, daß dieses Produkt gemäß der EWG-Vorschrift 82/499 gebaut ist.
- Dieses Gerät entspricht den postalischen Bestimmungen nach VDE 0875.

Controls and parts callouts

Liste des pièces et des commandes

Bezeichnung der Bedienungselemente

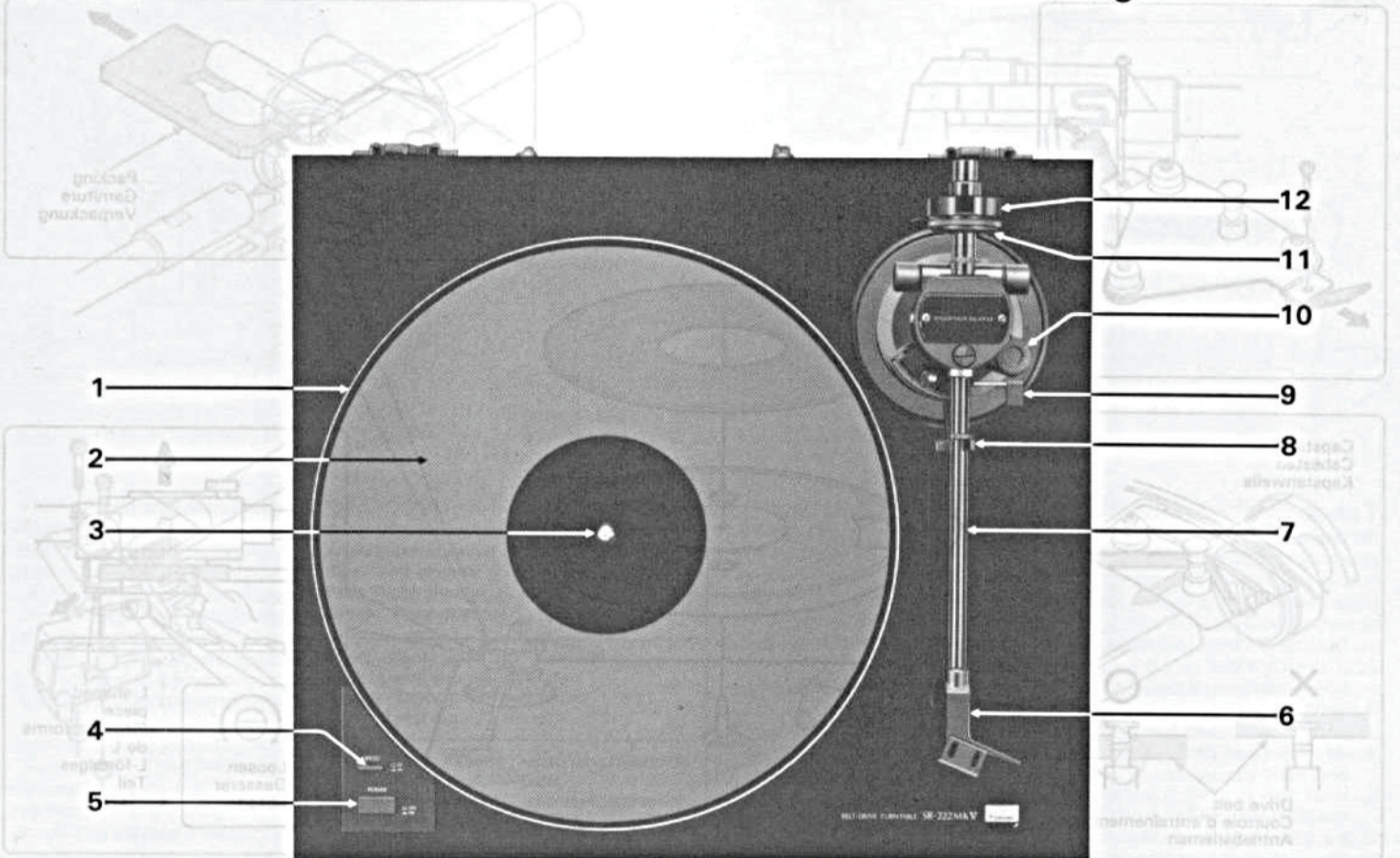

- 1 Platter
- 2 Platter mat
- 3 Center spindle
- 4 SPEED selector switch
- 5 POWER switch
- 6 Headshell
- 7 Tonearm
- 8 Arm rest
- 9 Arm lifer lever
- 10 Bias knob (Anti-skating device)
- 11 Tracking-force dial
- 12 Main weight

- 1 Plateau
- 2 Tapis du plateau
- 3 Axe central
- 4 Sélecteur de vitesse (SPEED)
- 5 Interrupteur d'alimentation (POWER)
- 6 Coquille
- 7 Bras de lecture
- 8 Support du bras
- 9 Levier de lève-bras
- 10 Poignée de polarisation (Dispositif d'anti-skating)
- 11 Cadran de pression sur le sillon
- 12 Contrepoids principal

- 1 Plattenteller
- 2 Plattentellermatte
- 3 Mittelspindel
- 4 Drehzahlschalter (SPEED)
- 5 Netzschalter (POWER)
- 6 Tonarmkopf
- 7 Tonarm
- 8 Armauflage
- 9 Armlifthebel
- 10 Vorspannungsknopf (Anti-Skating-Knopf)
- 11 Auflagekraftskala
- 12 Hauptgewicht

Setting-up

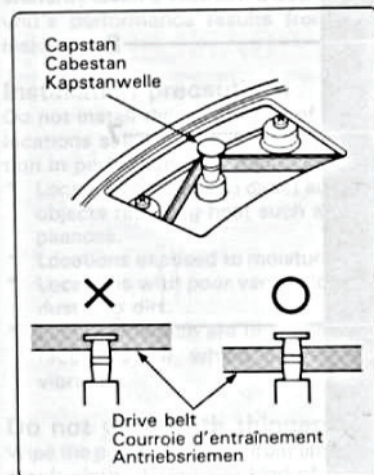
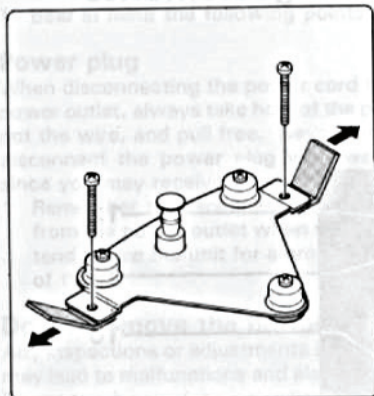

Montage

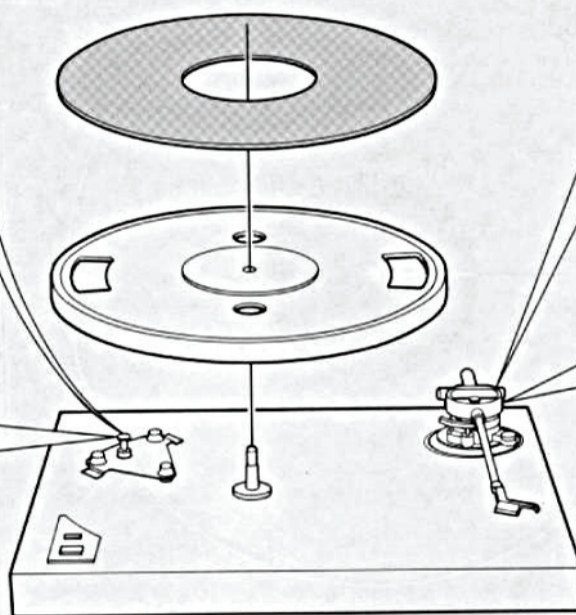

Aufstellung

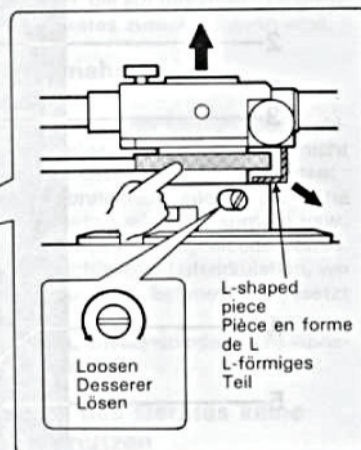
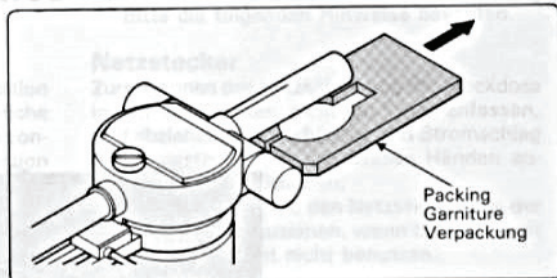

This turntable is composed of high-precision parts and to prevent damage during transportation, they are packed separately. Before using your turntable, assemble and connect as indicated by the following procedure.

Mounting the platter

1. Remove the 2 transit screws and packing on them.
2. Remove the packing holding the drive belt on the inner rim of the platter.
3. Mount the platter on the center spindle, pressing the drive belt to the outer rim of the platter with your thumb.
4. Loop the drive belt around the capstan and then rotate the platter 4 or 5 times by hand to ensure that the drive belt is positioned correctly.
5. Place the platter mat on the platter. The platter mat has a top side and a reverse side. Make sure which is which and place it on top of the platter with the top side facing up.

Removing the packing and L-shaped piece

1. Pull the packing out from the tonearm base.
2. Rotate the tonearm height adjustment screw at the side of the tonearm base counterclockwise in order to loosen it.
3. Holding the tonearm at the point shown in the illustration, gently lift it straight up, and remove the L-shaped piece.
4. Turn the tonearm height adjustment screw to secure the tonearm.

Ce tourne-disque comporte des pièces de haute précision qui ont fait l'objet d'un emballage séparé pour prévenir leurs départs éventuels au cours du transport. Avant la mise en service de l'appareil, assembler ou raccorder ces pièces de la manière indiquée ci-après.

Montage de la platine

1. Retirer les deux vis de transport et garniture.
2. Retirer le rembourrage qui maintient la courroie d'entraînement sur le bord intérieur du plateau.
3. Faire passer le plateau sur l'axe central en enfouissant du pouce la courroie d'entraînement jusqu'au bord extérieur du plateau.
4. Passer la courroie d'entraînement autour du cabestan, puis tourner le plateau 4 ou 5 fois de la main pour s'assurer que la courroie est bien installée correctement.
5. Mettre le tapis du plateau sur le plateau. Le tapis a un endroit et un envers. Bien repérer les deux, et mettre le tapis l'endroit tourné vers le haut.

Dépose de la garniture et de la pièce en forme de L

1. Retirer les garniture placée sur le bras de lecture.
2. Faire tourner la vis de réglage de hauteur du bras de lecture, qui se trouve à côté du bras, dans le sens contraire des aiguilles d'une montre pour la desserrer.
3. Tout en maintenant le bras de lecture au point indiqué sur le schéma, le soulever légèrement en ligne droite, et retirer la pièce en forme de L.
4. Tourner la vis de réglage de hauteur du bras de lecture pour fixer le bras.

Dieser Plattenspieler besteht aus hochempfindlichen Teilen. Um sie vor Beschädigungen während des Transportes zu schützen, sind sie separat verpackt. Einbau und Anschluß dieser Teile geschieht wie folgt.

Anbringen des Plattentellers

1. Entfernen Sie die beiden Transportschrauben und Verpackung.
2. Entfernen Sie die Packung, die die den Antriebsriemen auf dem inneren Rand des Plattentellers festhält.
3. Bringen Sie den Plattenteller auf dem Mittelspindel an und drücken den Antriebsriemen dabei mit dem Daumen auf den Außenrand des Plattentellers.
4. Schlingen Sie den Antriebsriemen um die Kapstanwelle und drehen dann den Plattenteller 4 oder 5 Mal mit der Hand, um sicherzustellen, daß er richtig plaziert ist.
5. Platzieren Sie die Plattenmatte auf dem Plattenteller. Die Plattenmatte hat eine Ober- und eine Unterseite. Stellen Sie darum sicher, daß die Plattenmatte richtig liegt.

Entfernen der Verpackung und L-förmige Teil

1. Die Verpackung aus den Tonarmbasis ziehen.
2. Drehen Sie die Höheneinstellschraube des Tonarms an der Seite der Tonarmbasis gegen den Uhrzeigersinn, um sie zu lösen.
3. Halten Sie den Tonarm an der in der Abbildung gezeigten Stelle, heben Sie ihn vorsichtig an und nehmen Sie das L-förmige Teil ab.
4. Drehen Sie die Höheneinstellschraube des Tonarms in der richtigen Stellung fest.

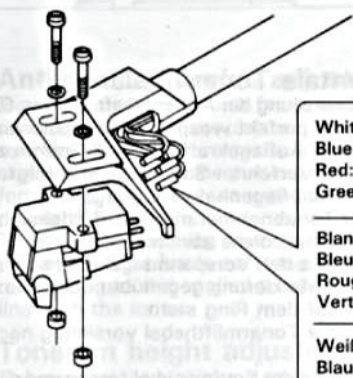
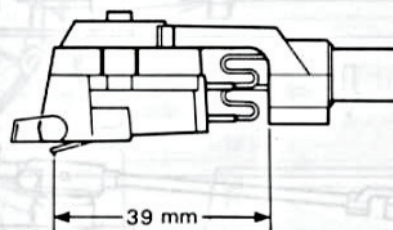
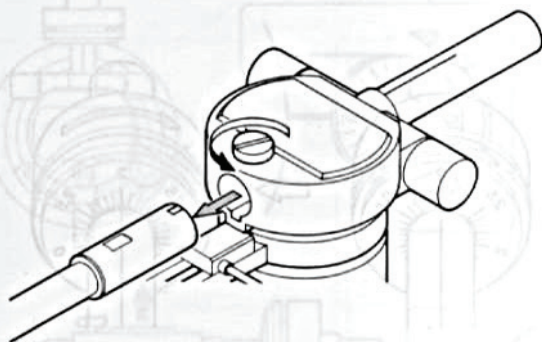

White: Left channel ⊕ (hot)
 Blue: Left channel ⊖ (ground)
 Red: Right channel ⊕ (hot)
 Green: Right channel ⊖ (ground)

Blanc: Canal gauche ⊕ (tension)
 Bleu: Canal gauche ⊖ (terre)
 Rouge: Canal droit ⊕ (tension)
 Vert: Canal droit ⊖ (terre)

Weiß: Linker Kanal ⊕ (spannungsführend)
 Blau: Linker Kanal ⊖ (Erde)
 Rot: Rechter Kanal ⊕ (spannungsführend)
 Grün: Rechter Kanal ⊖ (Erde)

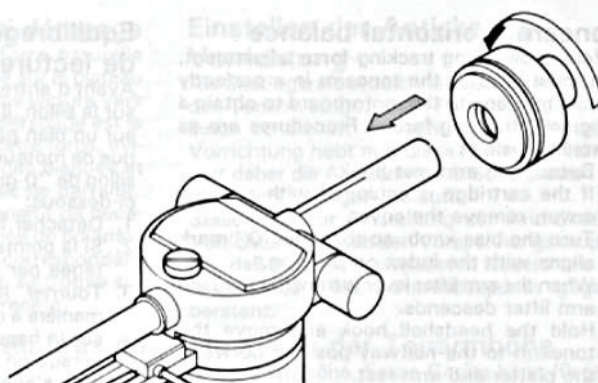

Mounting the cartridge

Because the headshell and tonearm are of a one piece design, the tonearm should be removed from the tonearm base for cartridge installation or replacement.

- * Perform before installing the main weight.
- 1. Loosen the locking screw on top of the tonearm base by turning it counterclockwise and pull out the tonearm, keeping it level.
- 2. Loosely mount the cartridge in the headshell at the end of the tonearm using the screws, washers and nuts.
- 3. Attach the leads from the tonearm to the pins on the cartridge. The leads are color coded as shown in the illustration, so be sure to refer to the instructions accompanying the cartridge to confirm the correct connections.
- 4. Adjust the mounting of the cartridge so that the stylus tip is positioned as shown. Then, tighten the screws to secure the cartridge to the headshell.
- 5. Keeping the tonearm level, reinsert it firmly into the tonearm base and secure by turning the locking screw clockwise to tighten it.

Mounting the main weight

Fit the main weight on the weight shaft of the tonearm and pull it toward you while turning it gently to the right.

Mise en place de la cellule

La coquille et le bras de lecture étant conçus d'une seule pièce, il faudra retirer le bras de lecture de son socle pour mettre ou enlever la cellule.

- * Effectuer cette opération avant d'installer le poids principal.
- 1. Desserrer la vis de verrouillage qui se trouve au-dessus du socle du bras de lecture en la tournant dans le sens contraire des aiguilles d'une montre, et sortir le bras de lecture en le maintenant à l'horizontale.
- 2. Monter provisoirement la cellule dans la coquille qui se trouve à l'extrémité du bras de lecture à l'aide des vis, des rondelles et des écrous.
- 3. Raccorder les fils du bras de lecture aux tiges de la cellule. Les fils ont des codes de couleur qui sont indiqués sur le schéma; on n'oubliera donc pas de se reporter au mode d'emploi de la cellule pour s'assurer d'effectuer des raccordements corrects.
- 4. Régler la mise en place de la cellule de façon que l'extrémité de la pointe de lecture soit placée comme indiqué sur le schéma. Puis, serrer les vis pour fixer solidement la cellule dans la coquille.
- 5. Tout en maintenant le bras de lecture à l'horizontale, le réinsérer fermement dans son socle et le fixer en tournant la vis de verrouillage dans le sens des aiguilles d'une montre.

Montage du contrepois principal

Monter le contrepois principal sur l'axe de contrepois du bras de lecture et tirez le vers vous tout en le tournant doucement vers la droite.

Anbringen des Tonabnehmers

Weil Kopfmuschel und Tonarm aus einem Stück konstruiert sind, sollte der Tonarm von der Tonarmbasis entfernt werden, wenn das Tonabnehmers eingebaut oder ausgetauscht wird.

- * Führen Sie diesen Einbau vor Anbringung des Hauptgewichtes durch.
- 1. Lösen Sie die Verriegelungsschraube oben auf der Tonarmbasis durch Drehen gegen den Uhrzeigersinn, ziehen Sie den Tonarm heraus und halten ihn dabei eben.
- 2. Bringen Sie das Tonabnehmers provisorisch mit Schrauben, Unterlegscheiben und Muttern in der Kopfmuschel am Ende des Tonarms an.
- 3. Bringen Sie die Drähte vom Tonarm an den Polen des Tonabnehmers an. Die Drähte haben farbig codierte Isolierungen wie in der Abbildung gezeigt. Befolgen Sie die in der Anleitung des Tonabnehmers gegebenen Anschlußanweisungen und prüfen Sie, ob die Verbindungen richtig durchgeführt sind.
- 4. Justieren Sie die Position des Tonabnehmers so, daß die Nadel wie gezeigt ligt. Ziehen Sie dann die Befestigungsschrauben der Kopfmuschel fest an.
- 5. Halten Sie den Tonarm eben und führen Sie ihn wieder in die Tonarmbasis ein. Ziehen Sie dann die Verriegelungsschraube zur Befestigung im Uhrzeigersinn fest an.

Anbringung des Hauptgewichtes

Schieben Sie das Hauptgewicht auf den Gewichtschaf des Tonarm und ziehen Sie es auf sich zu, während Sie es sanft nach rechts ziehen.

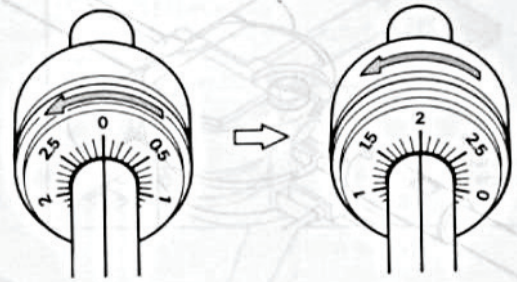
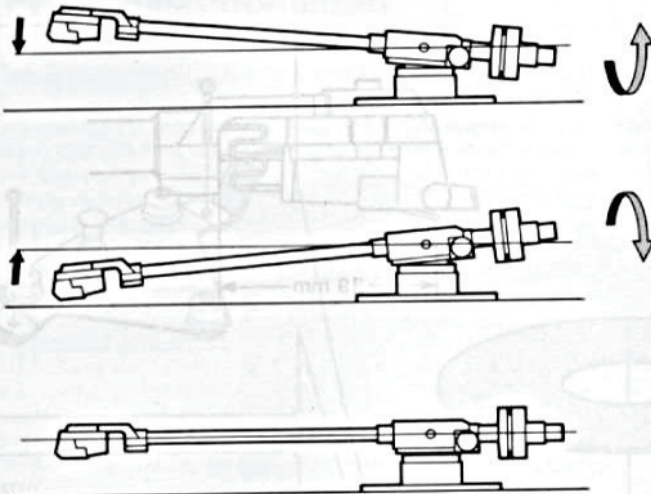

Tonearm horizontal balance

Before undertaking tracking-force adjustment, you must balance the tonearm in a perfectly horizontal plane to the motorboard to obtain a "0-gram" tracking-force. Procedures are as described below:

1. Detach the arm rest hook.
2. If the cartridge is equipped with a stylus cover, remove the cover.
3. Turn the bias knob, so that the "0" mark aligns with the index on the ring.
4. When the arm lifter lever is turned down, the arm lifter descends.
5. Hold the headshell hook and move the tonearm to the halfway position between the platter and arm rest.
6. Turn the main weight with your other hand until the tonearm balances itself, remaining stationary and horizontal to the motorboard; if the headshell rises, turn the main weight to the right (seen from behind). If it lowers, turn it to the left.
- Be very careful not to subject the stylus to undue shock during the tonearm horizontal balancing.
7. Once the tonearm's horizontal balance has been achieved, return the tonearm to the arm rest.
8. When the arm lifter lever is turned up, the arm lifter rises.

Tracking-force adjustment

When the tonearm horizontal balance is achieved, a "0-gram" tracking-force is applied at the tip of the stylus. To apply the required positive force, you have to move the main weight toward the tonearm support pivot. For detailed tracking-force application and adjustment, observe the following procedures:

1. After undertaking horizontal balance, turn the tracking-force dial so that its "0" calibration is in line with the index on the weight shaft.
2. Turn the main weight to the right until you obtain the necessary tracking-force. Since the tracking-force dial turns as the weight is turned, the applied tracking-force is indicated by the numerals on the dial above the index line on the weight shaft.
- For the optimum tracking-force of a cartridge you use, check its specifications

Équilibrage horizontal du bras de lecture

Avant d'entreprendre le réglage de la pression sur le sillon, il faut équilibrer le bras de lecture sur un plan parfaitement horizontal sur la plaque de moteur pour obtenir une pression sur le sillon de "0-gramme". La méthode est décrite ci-dessous:

1. Détacher le crochet du support du bras.
2. Si la pointe de lecture de la cellule est protégée par un capuchon, le retirer.
3. Tourner la poignée de polarisation de manière à ce que la marque "0" soit alignée sur la bague avec le point de repère.
4. Lorsqu'on abaisse le levier de lève-bras, le bras s'abaisse.
5. Tenir la patte de la coquille et déplacer le bras de lecture à mi-chemin entre le plateau et le support du bras.
6. Tourner le contrepois principal avec l'autre main jusqu'à ce que le bras de lecture soit bien équilibré de lui-même, en restant immobile et horizontal par rapport à la plaque moteur; si la tête de pick-up se relève, déplacer le contrepois principal à droite (vu de derrière). Si elle descend, déplacer à gauche.
- Prendre bien garde de ne pas soumettre la pointe de lecture à des heurts nuisibles durant l'équilibrage horizontal du bras de lecture.
7. Une fois que le réglage de l'équilibre horizontal est réalisé, ramener le bras de lecture sur son support.
8. Lorsqu'on soulève le levier de lève-bras, le bras se soulève.

Réglage de la pression sur le sillon

Lorsque l'équilibrage horizontal du bras de lecture est accompli, une pression de pointe de lecture de "0 gramme" est appliquée la pointe de lecture. Pour appliquer la pression de pointe de lecture positive requise, il faut déplacer le contrepois principal vers le pivot support du bras de lecture. Pour les détails concernant l'application de pression de pointe de lecture et les réglages, procéder de la manière suivante:

1. Après avoir effectué l'équilibrage horizontal, tourner le cadran d'indication de pression sur le sillon de façon que son repère "0" soit en ligne avec le repère de l'arbre du contrepois.
2. Tourner le contrepois principal vers la droite jusqu'à ce que vous obteniez la pression voulue. Comme le cadran d'indication de pression tourne comme tourne le contrepois, la pression appliquée est indiquée par les numéros sur le cadran sous la ligne de repère de la tige du contrepois.
- Pour obtenir la meilleure pression possible sur le sillon suivant la cartouche utilisée, contrôler ses spécifications.

Horizontale Tonarmlbalance

Vor der Einstellung der Auflagekraft müssen Sie den Tonarm perfekt waagrecht ausbalancieren, um eine Auflagekraft von Null Gramm zu erreichen. Verfahren Sie hierfür wie folgt:

1. Den Armauflagenhaken entriegeln.
2. Ist der Tonabnehmer mit einer Nadelhaube ausgerüstet, diese abnehmen.
3. Drehen Sie den Vorspannungsknopf so daß die "0" Markierung gegenüber dem Indexpunkt auf dem Ring steht.
4. Wenn der Tonarmlifthebel vorsichtig nach unten.
5. Den Haken der Kopfmuschel fassen und den Tonarm über den Plattenteller auf halbem Weg zwischen Plattentellermitte und Tonarmauflage führen.
6. Drehen Sie mit der anderen Hand das Hauptgewicht, bis der Tonarm ausbalanciert ist und waagrecht zur Oberfläche des Plattenspieler stehen bleibt. Wenn der Tonarm ansteigt, so drehen Sie das Hauptgewicht (von hinten aus gesehen) nach rechts, wenn er sich senkt, so drehen Sie es nach links.
- Achten Sie beim waagerechten Ausbalancieren des Tonarms darauf, daß die Nadel keinen Stößen ausgesetzt wird.
7. Nachdem der Tonarm ausbalanciert ist, führen Sie ihn wieder zu seiner Auflage zurück.
8. Wenn der Tonarmlifthebel hochgestellt wird, hebt sich der Tonarm.

Abtastnadel-Auflagekraft

Wenn der Tonarm horizontal ausbalanciert ist, wirkt ein Druck von Null Gramm (0 g) auf die Nadelspitze. Um den erforderlichen positiven Auflagekraft zu erreichen, müssen Sie das Hauptgewicht in Richtung des Tonarmgelenks bewegen. Bitte befolgen Sie die folgenden Anleitungen zur genauen Einstellung und Justierung der Auflagekraft:

1. Nachdem der Tonarm horizontal ausbalanciert wurde, die Auflagekraftskala drehen, bis die "0" Markierung mit der Indexlinie am Gewichtschiff ausgerichtet ist.
2. Danach das Hauptgewicht nach rechts drehen, bis die erforderliche Auflagekraft eingestellt ist. Da sich die Skala mit dem Hauptgewicht mitdreht, kann die eingestellte Auflagekraft am Skalenwert über der am Gewichtschiff angebrachten Indexlinie abgelesen werden.
- Die Auflagekraft immer auf den Wert einstellen, der für den eingesetzten Tonabnehmer vorgeschrieben ist.

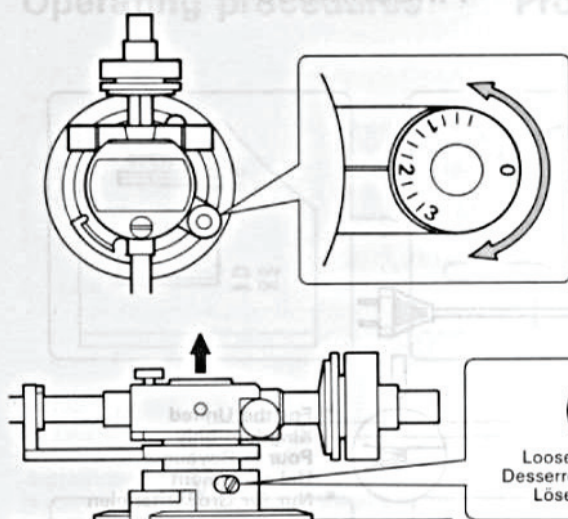

Loosen
Desserrer
Lösen

Tighten
Serrer
Festziehen

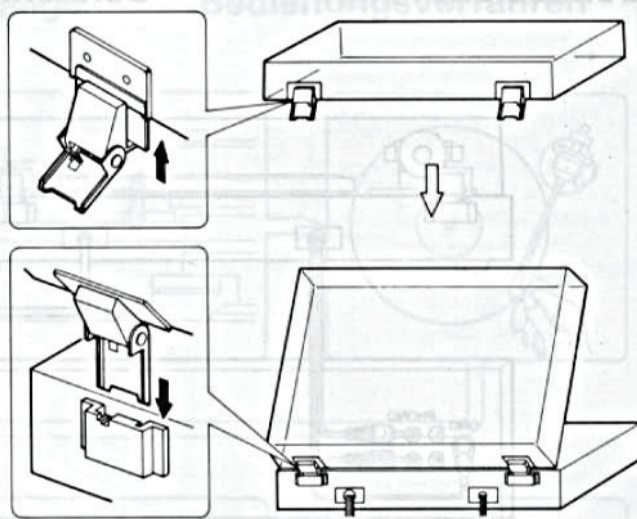

Anti-skating device adjustment

Skating force is the natural force, caused by rotation of a record or the platter, which pulls the tonearm toward the center spindle. The anti-skating device is the mechanism to balance this force to prevent excess wear and to assure proper disc reproduction.

To achieve anti-skating device adjustment, simply set the bias knob, so that the figure corresponding to the applied tracking force is in line with the index.

Tonearm height adjustment

Tonearm height of this unit can be adjusted for use with any cartridge. Adjust before use.

1. Release the arm rest hook and raise the cartridge stylus cover.
 2. Rotate the tonearm height adjustment screw at the side of the tonearm base counter-clockwise in order to loosen it.
 3. Hold the rotary section of the tonearm base and gently raise it directly up 2 or 3 mm.
 4. Hold the headshell hook, move the tonearm and bring the stylus down gently onto the record.
 5. Observe the tonearm from the side and check whether the tonearm and record are horizontal. Then return the tonearm to the arm rest and then adjust the height of the tonearm base again. Repeat this operation until the tonearm and record are horizontal.
 6. Once the tonearm and record have been made horizontal, return the tonearm to the arm rest, rotate the tonearm height adjustment screw clockwise and tighten up.
- * Take care not to damage the stylus tip while you are adjusting the height.

Mounting the dust cover

Slide the accessory hinges onto the dust cover, referring to the figure so that the hinges are pointing in the right direction. Next slide the dust cover hinges into the holders on the rear panel of the cabinet and when they are pushed into position, the hinges are locked onto the cabinet.

Réglage du dispositif anti-dérageage

La force de dérageage est une force naturelle causée par la rotation d'un disque sur le plateau et qui a tendance à tirer le bras de lecture vers l'axe central. Le dispositif anti-dérageage est le mécanisme destiné à équilibrer cette force, évitant ainsi une usure excessive des disques et assurant une reproduction musicale parfaite. Pour achever le réglage du dispositif de décalage, placer simplement la poignée de polarisation de telle sorte que la forme correspondant à la puissance d'accord exercée se trouve sur la même ligne que le point de repère.

Réglage de la hauteur du bras de lecture

On pourra régler la hauteur du bras de lecture de cet appareil de façon qu'il s'adapte à tout type de cellule. Régler la hauteur avant de faire fonctionner l'appareil.

1. Libérer le crochet d'appui du bras de lecture et soulever le capuchon de la pointe de lecture.
 2. Faire tourner la vis de réglage de la hauteur du bras de lecture, qui se trouve à côté du bras, dans le sens contraire des aiguilles d'une montre pour la desserrer.
 3. Tenir la section rotative du socle du bras de lecture de la main et la soulever délicatement de 2 ou 3 mm en ligne droite.
 4. Tenir le crochet de la cellule, déplacer le bras et abaisser délicatement la pointe de lecture sur le disque.
 5. Regarder le bras de lecture par le côté pour vérifier que le bras et le disque sont bien horizontaux. Puis ramener le bras de lecture sur son support et régler à nouveau la hauteur du socle du bras de lecture. Répéter cette opération jusqu'à ce que le bras de lecture et le disque soient horizontaux.
 6. Une fois que le bras de lecture et le disque sont horizontaux, ramener le bras sur son support, et tourner la vis de réglage de la hauteur du bras de lecture dans le sens des aiguilles d'une montre pour la serrer.
- * Faire attention de ne pas abîmer l'extrémité de la pointe de lecture pendant qu'on effectue ce réglage.

Montage du couvercle anti-poussière

Faire glisser les charnières fournies en accessoire sur le couvercle anti-poussière en se reportant au schéma, de façon que les charnières soient dirigées vers la droite. Ensuite, faire glisser les charnières du couvercle anti-poussière sur les supports prévus sur le panneau arrière du coffret. Lorsqu'elles sont enfoncées à leur place, les charnières se verrouillent sur le coffret.

Einstellen der Antiskating-Vorrichtung

Als Skatingkraft bezeichnet man jene Kraft, die den Tonarm aufgrund der Plattendrehung nach innen zu ziehen versucht. Die Antiskating-Vorrichtung hebt nun diese Kraft auf, vermindert daher die Abnutzung der Schallplatten und garantiert richtigen Ablauf.

Stellen Sie zur Einstellung der Anti-Skating-Vorrichtung einfach den Vorspannungsknopf so ein, daß die dem verwendeten Nadeldruck entsprechende Zahl dem Indexpunkt gegenübersteht.

Einstellen der Tonarmhöhe

Die Tonarmhöhe dieses Geräts kann für jeden Tonabnehmer eingestellt werden. Vor Gebrauch einstellen.

1. Lösen Sie die Tonarmhalterung und heben Sie die Tonabnehmerabdeckung an.
 2. Drehen Sie die Höheneinstellschraube des Tonarms an der Seite der Tonarmbasis gegen den Uhrzeigersinn, um sie zu lösen.
 3. Halten Sie den drehenden Teil der Tonarmbasis fest und heben Sie sie vorsichtig um 2 oder 3 mm an.
 4. Halten Sie den Kopfmuschelhaken und legen Sie die Nadel vorsichtig auf die Platte auf.
 5. Betrachten Sie den Tonarm von der Seite und prüfen Sie, ob er und die Platte horizontal liegen. Bringen Sie den Tonarm dann vorsichtig auf den Tonarmhalter zurück und justieren Sie die Höhe der Tonarmbasis erneut. Wiederholen Sie dieses Verfahren, bis Tonarm und Platte horizontal liegen.
 6. Wenn Tonarm und Platte horizontal liegen, legen Sie den Tonarm auf den Tonarmhalter, drehen Sie die Tonarmhöhenjustierschraube im Uhrzeigersinn und ziehen Sie diese fest.
- * Achten Sie darauf, nicht die Nadel des Tonabnehmers bei der Höhenverstellung zu beschädigen.

Anbringen des Staubschutzdeckels

Schieben Sie die mitgelieferten Scharniere unter Bezugnahme auf die Abbildung so auf den Staubschutzdeckel, daß sie in die richtige Richtung weisen. Danach den Staubschutzdeckel mit den Scharnieren in die Halterungen auf der Rückseite der Zarge einsetzen. Drücken Sie dann auf die Scharniere, um diese einzurasten und an der Zarge zu sichern.

Connecions

Connexions

Anschlüsse

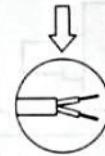
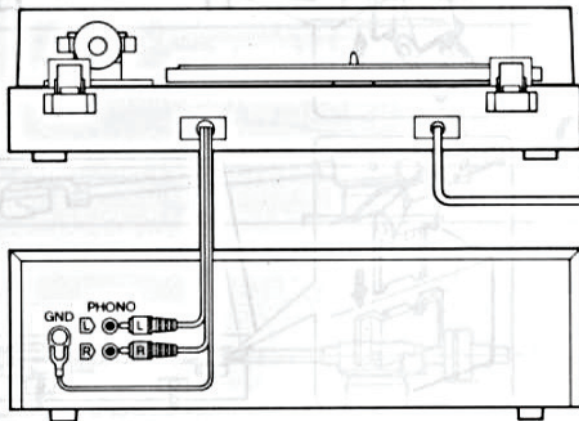

- For the United Kingdom only
- Pour le Royaume Uni seulement
- Nur für Großbritannien

Connection with amplifier

The pin plugs of the output cord projecting from the rear panel of the turntable are connected to the PHONO terminals on the amplifier.

The red pin plug is for the right (R) channel and the white pin plug for the left (L) channel. Check the left and right channels to see that they have been connected properly.

The vinyl wire with the Y lug is connected to the amplifier's GND (ground) terminal.

- * When connecting, either disconnect the power plug from the power outlet or turn off the unit's power using the POWER switch.

Branchement à l'amplificateur

Les fiches à broche du cordon de sortie qui dépassent sur le panneau arrière de la table de lecture doivent être reliées aux bornes PHONO de l'amplificateur. La fiche à broche rouge correspond au canal de droite (R) et le fiche à broche blanche au canal de gauche (L). Vérifier que les canaux de gauche et de droite ont bien été branchés correctement.

Le fil en vinyle doté d'une patte en Y doit être relié à borne de terre (GND) de l'amplificateur.

- * Lorsqu'on effectue les connexions, déconnecter la fiche d'alimentation de la prise d'alimentation, ou bien mettre l'appareil sous tension à l'aide de l'interrupteur d'alimentation (POWER).

Anschluß am Verstärker

Die Stecker des Ausgangskabels an der Geräterückseite werden an die PHONO-Anschlußbuchsen des Verstärkers angeschlossen.

Der rote Stecker ist für den rechten (R) Kanal, der weiße Stecker für den linken (L) Kanal. Sicherstellen, daß beide Kanäle richtig angeschlossen sind.

Der Plastikdraht mit dem Y-förmigen Ansatz wird an die Erdungsklemme (GND) des Verstärkers angeschlossen.

- * Beim Anschließen entweder den Netzstecker von der Steckdose abziehen oder die Stromzufuhr mit dem Netzschalter (POWER) des Gerätes abschalten.

For the United Kingdom only

Important

The wires in this mains lead are coloured in accordance with the following code:

Blue: Neutral
Brown: Live

If the colours of the wires in the mains lead of this equipment should not correspond to the coloured markings identifying the terminals in your plug, proceed as follows:

The wire which is coloured **blue** must be connected to the terminal which is marked with the letter 'N' or coloured black.

The wire which is coloured **brown** must be connected to the terminal which is marked with the letter 'L' or coloured red.

Ensure that your equipment is connected correctly. If you are in any doubt, consult a qualified electrician.

For equipment purchased outside the U.K. with a "EUROPEAN" two-pin mains plug, the plug should be removed and connections made in accordance with the above instructions. Ensure also that the equipment is properly adjusted to 240 volts operation. If you are in any doubt, consult a qualified electrician, or our Service Agent in the U.K.

Pour le Royaume Uni seulement

Important

Les fils de cette ligne de secteur sont colorés en fonction du code suivant:

Bleu: Neutre
Marron: Sous-tension

Si la couleur des fils du câble secteur de cet appareil ne correspond pas aux repères de couleur qui permettent d'identifier les bornes de la prise, procéder de la façon suivante:

Le fil coloré en **bleu** doit être relié à la borne qui porte le repère "N" ou qui est colorée en noir.

Le fil coloré en **marron** doit être relié à la borne qui porte le repère "L" ou qui est colorée en rouge.

Bien vérifier que l'appareil est relié correctement. En cas de doute, consulter un électricien qualifié.

Pour les appareils qui ont été achetés en dehors du Royaume-Uni et qui sont dotés d'une fiche de câble secteur à deux broches marquée "EUROPEAN", il faudra retirer la fiche et effectuer les branchements en suivant les instructions données ci-dessus. S'assurer également que l'appareil est correctement réglé pour fonctionner sur un courant de 240 volts. En cas de doute, consulter un électricien qualifié ou l'un de nos centres de réparation au Royaume-Uni.

Nur für Großbritannien

Wichtig

Die Drähte dieses Netzkabels folgen in ihrer Farbe dem nachstehenden Code:

Blau: Neutral
Braun: Stromführend

Falls die Farben der Drähte des Netzkabels dieses Gerätes nicht mit den farbigen Markierungen der Klemmen Ihres Steckers übereinstimmen, gehen Sie folgendermaßen vor:

Der **blaue** Draht ist an die schwarze oder dem Buchstaben "N" bezeichnete Klemme anzuschließen.

Der **braune** Draht ist an die rote oder mit dem Buchstaben "L" bezeichnete Klemme anzuschließen.

Vergewissern Sie sich, daß Ihr Gerät ordnungsgemäß angeschlossen ist. Im Zweifelsfall wenden Sie sich bitte an einen qualifizierten Elektriker.

Bei einem außerhalb Großbritanniens gekauften Gerät, das mit einem "europäischen" zweipoligen Netzstecker ausgestattet ist, muß dieser Stecker entfernt und der Anschluß wie oben beschrieben hergestellt werden. Vergewissern Sie sich außerdem, daß das Gerät richtig auf den Betrieb über 240 V Netzspannung eingestellt ist. Im Zweifelsfall wenden Sie sich bitte an einen qualifizierten Elektriker oder unseren Kundendienst in Großbritannien.

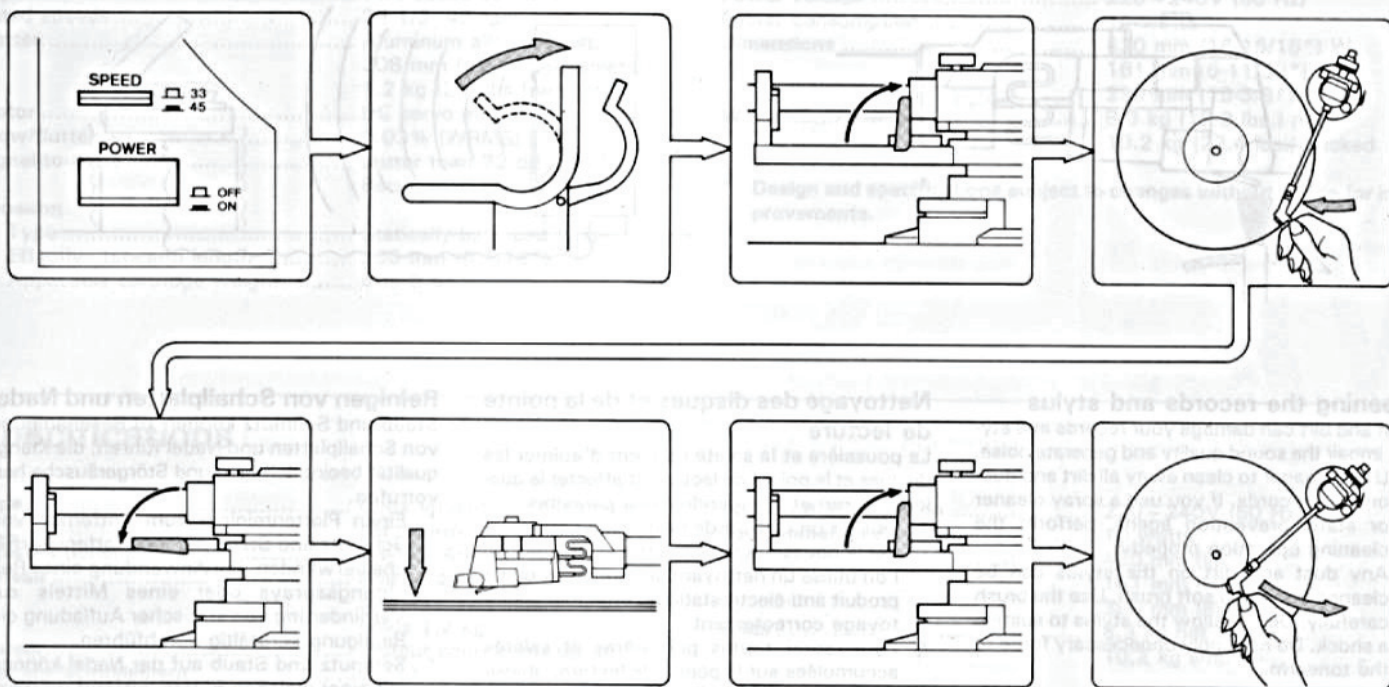

Starting record play

Place the record on the platter and proceed as follows:

1. Depress the POWER switch to supply power to the unit.
The platter now starts to rotate.
2. Set the SPEED selector switch to 33 (rpm), or 45 (rpm) in accordance with the rated speed of the record you want to listen to.
3. Detack the arm rest hook.
4. When the arm lifter lever is turned up, the arm lifter rises.
5. If the cartridge is equipped with a stylus cover, remove the cover.
6. Take hold of the headshell and move the tonearm across the record to the place immediately above the record grooves.
7. Turned down the arm lifter lever gently. The tonearm now descends onto the record and play begins.
8. Adjust the volume and tone quality using the amplifier's controls and enjoy the record play.

Stopping record play

To skip a track in the record on the platter, turned up the arm lifter lever, move the tonearm to the portion you want to play and then turned down the arm lifter lever.

To stop record play, turned up the arm lifter lever, return the tonearm to its rest and depress the POWER switch to the power is turned off. The platter stops rotating.

45 rpm record adaptor

When playing back 45 rpm records with large center holes, first place the 45 rpm record adaptor on the center spindle.

Pour déclencher la lecture

Mettre le disque sur le plateau et procéder de la façon suivante:

1. Appuyer sur l'interrupteur d'alimentation (POWER) pour mettre l'appareil sous tension. Le plateau se met à tourner.
2. Mettre le sélecteur de vitesse (SPEED) sur la position 33 (t/mn) ou 45 (t/mn) en fonction de la vitesse nominale du disque que l'on veut écouter.
3. Dégager le bras de lecture de son support.
4. Lorsqu'on soulève le levier de lève-bras, le bras se soulève.
5. Si la cellule est dotée d'un capuchon, le retirer.
6. Tenir la cellule à la main et amener le bras de lecture au-dessus du plateau, exactement au-dessus des sillons du disque.
7. Abaisser délicatement le levier de lève-bras. Le bras s'abaisse sur le disque et la lecture commence.
8. Régler le volume et la tonalité à l'aide des commandes de l'amplificateur et écouter le disque.

Pour arrêter la lecture d'un disque

Pour sauter une plage du disque posé sur le plateau, soulever le levier de lève-bras, amener le bras de lecture à l'endroit que l'on veut lire, puis abaisser le levier de lève-bras.

Pour arrêter la lecture du disque, soulever le levier de lève-bras, ramener le bras sur son support et appuyer sur l'interrupteur d'alimentation (POWER) pour couper l'alimentation. Le plateau cesse de tourner.

Adaptateur de disque à 45 t/mn

Avant la lecture d'un disque de 45 t/mn, à grand orifice central, glisser cet adaptateur sur l'axe central.

Abspielen von Schallplatten

Legen Sie eine Schallplatte auf den Plattenteller und verfahren Sie wie folgt:

1. Drücken Sie den Netzschalter (POWER), um den Plattenspieler einzuschalten. Der Plattenteller beginnt sich jetzt zu drehen.
2. Stellen Sie den Drehzschalter (SPEED) auf 33 (U/min) oder 45 (U/min) ein, je nachdem, was für eine Schallplatte Sie abspielen wollen.
3. Nehmen Sie den Tonarmhaltehebel ab.
4. Wenn der Tonarmflithebel hochgestellt wird, hebt sich der Tonarm.
5. Wenn das Tonabnehmers mit einer Nadelabdeckung versehen ist, nehmen Sie diese ab.
6. Halten Sie die Kopfmuschel fest und bewegen Sie den Tonarm über die Schallplatte bis zu der Rille, wo die Wiedergabe beginnen soll.
7. Legen Sie den Tonarmhebel vorsichtig nach unten. Der Tonarm senkt sich nun auf die Schallplatte ab, und das Abspielen beginnt.
8. Justieren Sie Lautstärke und Klang mit den Reglern des Verstärkers und genießen Sie die Musik.

Beendigung des Schallplattenabspielens

Um einen Titel auf der Platte zu überspringen, legen Sie den Tonarmflithebel nach oben, bewegen den Tonarm zur gewünschten Stelle und legen den Tonarmflithebel wieder nach unten. Zur Beendigung des Abspielens legen Sie den Tonarmflithebel nach oben, führen den Tonarm zur Tonarmhalterung zurück und drücken den Netzschalter (POWER), um den Plattenspieler auszuschalten.

Der Plattenteller hört auf, sich zu drehen.

Adapter für 45 U/min Schallplatten

Bei der Wiedergabe von Schallplatten mit 45 U/min mit großen Mittenöffnungen setzt man zunächst den 45 U/min Adapter auf die Mittelspindel.

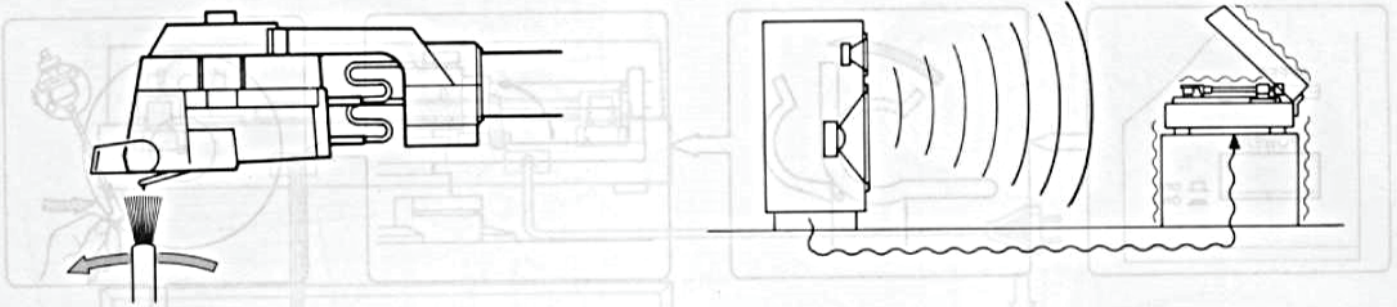

Cleaning the records and stylus

Dust and dirt can damage your records and stylus, impair the sound quality and generate noise.

- * Use a cleaner to clean away all dirt and dust on your records. If you use a spray cleaner or static prevention agent, perform the cleaning operation properly.
- * Any dust and dirt on the stylus can be cleaned off with a soft brush. Use the brush carefully. Do not allow the stylus to sustain a shock. Do not apply unnecessary force to the tonearm.

Dealing with howl

When the volume is too high, the sound from the speakers or the vibrations can be transmitted through the air or across the floor to cause vibration in the turntable. They are passed through the cartridge and continuously amplified until they result in a monotonous wailing noise called howl. If howl arises, move the speakers as far away from the turntable as possible and install the turntable in a vibration-free location.

Induced hum

Any nearby motor-equipped apparatus such as an electric sewing machine or fan, or a large power transformer may influence your turntable and cause booming hum. If you experience this, move the apparatus in question as far away as possible from the turntable. When placing the turntable next to your amplifier, hum will be reduced if you place it on the side of the amplifier opposite to the side where its transformer is located.

Replacement of styli

A diamond-tipped stylus will usually provide about 500 to 800 hours of high fidelity record playback.

A worn stylus, however, will cause distorted or crackling sound reproduction. You are advised to replace your stylus as frequently as possible.

Nettoyage des disques et de la pointe de lecture

La poussière et la saleté risquent d'abîmer les disques et la pointe de lecture, d'affecter la qualité du son et d'engendrer des parasites.

- * Utiliser un chiffon de nettoyage pour enlever la poussière et la saleté des disques. Si l'on utilise un nettoyant en atomiseur ou un produit anti-électrostatique, effectuer le nettoyage correctement.
- * Pour retirer toutes poussières et saletés accumulées sur la pointe de lecture, utiliser une brosse douce. Faire très attention en l'utilisant. Eviter tout choc à la pointe de lecture. Ne pas appuyer exagérément sur le bras de lecture.

Que faire en présence d'un hurlement

Lorsque le volume est trop élevé, il arrive que le son ou les vibrations issus des enceintes, transmis par l'atmosphère ou par le plancher, engendrent des vibrations dans la table de lecture. Ils parviennent jusqu'à la cellule et s'amplifient de façon continue jusqu'à provoquer un bruit plaintif continu appelé "hurlement". Si un hurlement se produit, éloigner les enceintes le plus possible de la table de lecture et installer la table de lecture dans un endroit à l'abri des vibrations.

Ronflement induit

Tout appareil se trouvant à proximité et équipé d'un moteur tel qu'une machine à coudre électrique ou un ventilateur, ou encore un gros transformateur de puissance peut influencer votre tourne-disque et causer un ronflement important. Si cela se produit, déplacer l'appareil incriminé le plus loin possible du tourne-disque. En disposant le tourne-disque près de l'amplificateur, le ronflement peut être réduit si on le place du côté opposé du transformateur de l'amplificateur.

Remplacement de la tête de lecture

Une pointe de lecture à tête en diamant pourra fournir environ 500 à 800 heures d'écoute haute fidélité.

Néanmoins, une pointe de lecture usée produira un son déformé et crépitant. Il est donc recommandé de remplacer votre pointe de lecture aussi souvent que possible.

Reinigen von Schallplatten und Nadel

Staub und Schmutz können zu Beschädigung von Schallplatten und Nadel führen, die Klangqualität beeinträchtigen und Störgeräusche hervorrufen.

- * Einen Plattenreiniger zum Entfernen von Schmutz und Staub auf der Plattenoberfläche verwenden. Bei Anwendung eines Reinigungssprays oder eines Mittels zur Verhinderung von statischer Aufladung die Reinigung sorgfältig durchführen.
- * Schmutz und Staub auf der Nadel können mit einer weichen Bürste entfernt werden, die vorsichtig zu gebrauchen ist. Die Nadel darf keinen Stößen ausgesetzt werden, und der Tonarm sollte nicht mit übermäßiger Kraftanwendung gehandhabt werden.

Beseitigen von Heulgeräuschen

Bei zu hoher Lautstärke kann es zur Übertragung des Lautsprechertons oder von Vibration durch die Luft oder über den Fußboden kommen, wodurch Vibrationen des Plattenspielers entstehen könnten. Diese gelangen an den Tonabnehmer und werden weiter verstärkt, bis ein kontinuierliches monotonisches Störgeräusch entsteht, das "Heulen" genannt wird. In diesem Fall die Lautsprecher so weit wie möglich vom Plattenspieler weg aufstellen und den Plattenspieler auf eine vibrationsfreie Unterlage stellen.

Induziertes Brummen

Jedes motorgetriebene Gerät in der Nähe, z.B. eine elektrische Nähmaschine oder ein Ventilator, oder ein großer Leistungstransformator kann Ihren Plattenspieler beeinflussen und Brummen verursachen. Wenn Brummen auftritt, so entfernen Sie das entsprechende Gerät so weit wie möglich vom Plattenspieler. Wenn Sie den Plattenspieler neben Ihrem Verstärker aufstellen, so wird Brummen verringert, wenn Sie ihn auf die Seite des Verstärkers stellen, die am weitesten von seinem Transformator entfernt ist.

Auswechseln der Abtastnadel

Eine Abtastnadel mit Diamantspitze gewährleistet ungefähr 500 bis 800 Stunden wirklicher HiFi-Wiedergabe von Schallplatten.

Eine abgenutzte Abtastnadel führt zu Verzerrungen und starken Kratzgeräuschen. Es wird daher empfohlen, die Abtastnadel möglichst oft zu erneuern.

Specifications

Type.....	Two-speed belt-driven
Rated speeds.....	33-1/3, 45 rpm
Platter.....	Aluminum alloy diecast, 308 mm (12-1/8") diameter, 1.2 kg (2.6 lbs.) weight
Motor.....	DC servo motor
Wow/flutter.....	0.03% (WRMS)
Signal-to-noise ratio.....	Better than 72 dB (DIN-B) Better than 60 dB (IEC-B)
Tonearm	
Type.....	Statically-balanced type
Effective tonearm length.....	230 mm (9-1/16")
Applicable cartridge weight.....	4 to 8.5g

Power voltage.....	220 ~ 240V (50 Hz)
Power consumption.....	10 watts
Dimensions.....	430 mm (16-15/16") W 161 mm (6-11/32") H 390 mm (15-3/8") D
Weight.....	8.3 kg (18.3 lbs.) net 10.2 kg (22.4 lbs.) packed

* Design and specifications subject to changes without notice for improvements.

Spécifications

Type.....	Deux vitesses entraînement par courroie
Vitesse nominales.....	33-1/3, 45 t/min
Plateau.....	Alliage d'aluminium moulé, diamètre 308 mm, poids 1,2 kg
Moteur.....	Moteur cour. cont. sarvo
Pleurage/scintillement.....	0,03% (efficace pondéré)
Rapport signal/bruit.....	Supérieur à 72 dB (DIN-B) Supérieur à 60 dB (IEC-B)
Bras de lecture	
Type.....	Statiquement équilibré
Longueur effective du bras de lecture.....	230 mm
Le meilleur poids pour la cellule....	4 - 8,5 g

Tension d'alimentation.....	220 ~ 240V (50 Hz)
Consommation de puissance.....	10 watts
Dimensions.....	430 mm (L) 161 mm (H) 390 mm (P)
Poids.....	8,3 kg net 10,2 kg emballé

* La présentation et les spécifications sont susceptibles d'être modifiées sans préavis par suite d'améliorations éventuelles.

Technische Daten

Typ.....	Riemenantrieb mit zwei Geschwindigkeiten
Geschwindigkeiten.....	33-1/3, 45 U/min
Plattenteller.....	Aluminiumlegierungs- Spritzguß, Durchmesser 308 mm, Gewicht 1,2 kg
Motor.....	Gleichstrom/Servo
Gleichlaufschwankungen.....	0,03% (WRMS)
Geräuschspannungsabstand.....	Besser als 72 dB (DIN-B) Besser als 60 dB (IEC-B)
Tonarm	
Typ.....	Statisch balancierter
Effektive Tonarmlänge.....	230 mm
Verwendbares Tonabnehmergewicht.....	4 bis 8,5 g

Netzspannung.....	220 ~ 240V (50 Hz)
Stromverbrauch.....	10 Watt
Abmessungen.....	430 mm Breite 161 mm Höhe 390 mm Tiefe
Gewicht.....	8,3 kg netto 10,2 kg verpackt

* Änderungen, die dem technischen Fortschritt dienen, bleiben vorbehalten.

 The lightning bolt symbol indicates a risk of electric shock. Do not touch the power cord or the power switch when the power is on. Do not touch the power cord or the power switch when the power is on.

 Do not touch the power cord or the power switch when the power is on. Do not touch the power cord or the power switch when the power is on.

 Do not touch the power cord or the power switch when the power is on. Do not touch the power cord or the power switch when the power is on.

 Do not touch the power cord or the power switch when the power is on. Do not touch the power cord or the power switch when the power is on.

 Vorsicht! Das Symbol zeigt auf einen elektrischen Schlag. Berühren Sie nicht das Stromkabel oder den Netzschalter, wenn die Stromversorgung eingeschaltet ist. Berühren Sie nicht das Stromkabel oder den Netzschalter, wenn die Stromversorgung eingeschaltet ist.

 Vorsicht! Das Symbol zeigt auf einen elektrischen Schlag. Berühren Sie nicht das Stromkabel oder den Netzschalter, wenn die Stromversorgung eingeschaltet ist. Berühren Sie nicht das Stromkabel oder den Netzschalter, wenn die Stromversorgung eingeschaltet ist.

 Der Blitz mit dem Pfeil an der Spitze ist ein Warnsymbol für elektrischen Strom. Berühren Sie nicht das Stromkabel oder den Netzschalter, wenn die Stromversorgung eingeschaltet ist. Berühren Sie nicht das Stromkabel oder den Netzschalter, wenn die Stromversorgung eingeschaltet ist.

 Das Warnsymbol zeigt auf einen elektrischen Schlag. Berühren Sie nicht das Stromkabel oder den Netzschalter, wenn die Stromversorgung eingeschaltet ist. Berühren Sie nicht das Stromkabel oder den Netzschalter, wenn die Stromversorgung eingeschaltet ist.